

地域日本語教育スタートアッププログラム事業の流れ図(予定)

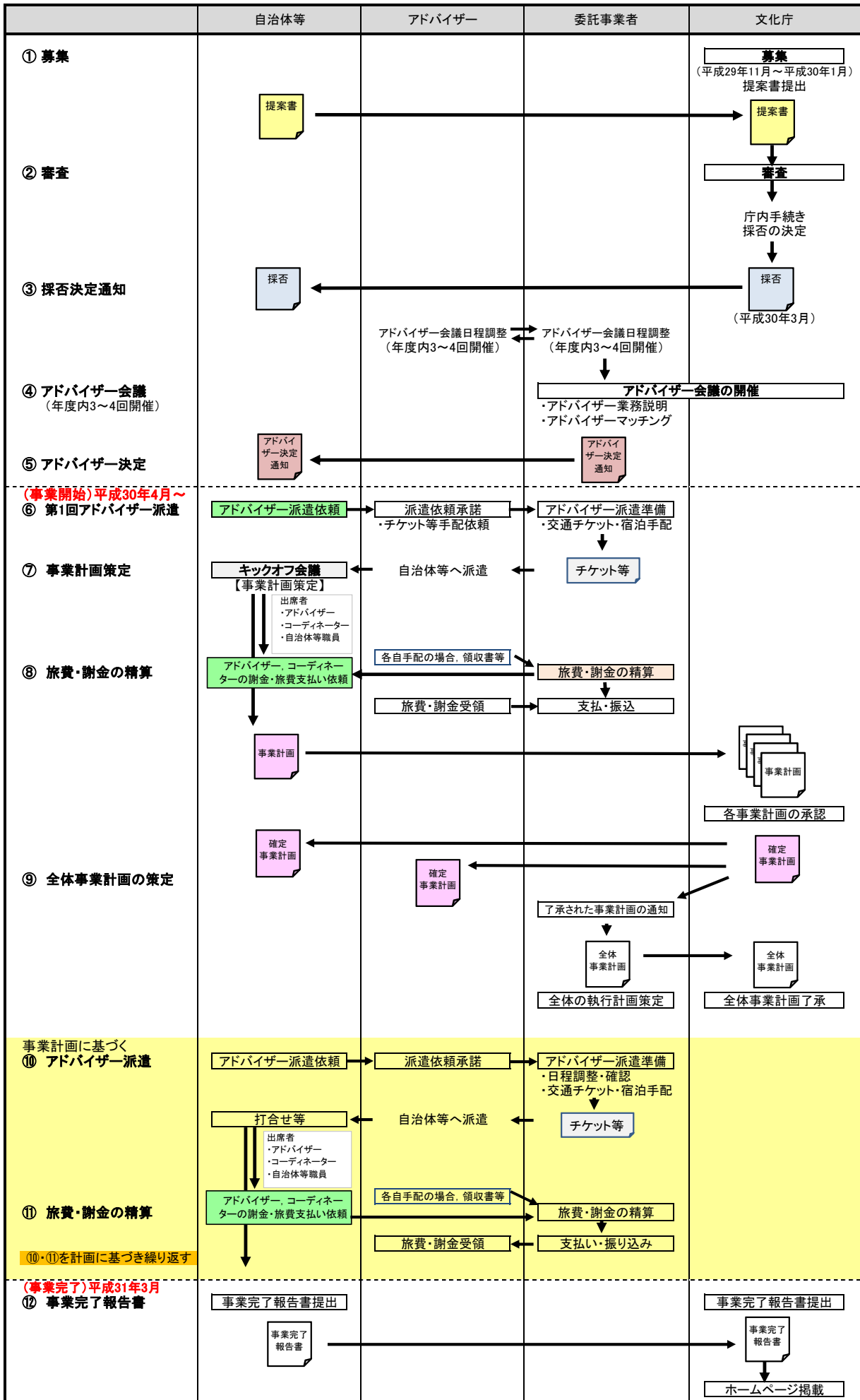

※ この流れ図は予定であり、変更となる場合があります。